



The new ID.4



The new ID.5

The new ID.4 & ID.5 樂趣值德

全新純電陣容首度登台，承襲純正德國調校工藝，保留性能操駕樂趣，讓不一樣的德藝純電，帶給你前所未有的駕馭樂趣！



MEB 模組化電動車平台

Volkswagen 專為電動車量身打造的 MEB 模組化電動車平台，突破既有的油車車體設計框架，以電動車思維重新打造，開創電動駕馭體驗的新境界。

平衡車重 易於操控

移除燃油車的內燃機引擎、變速箱、傳動軸和排氣管等繁複組件，重新配置電池及零件位置，實現前所未有的車體配重平衡及低重心，打造易操控的駕駛體驗。

平整空間 有效運用

於底盤容納平整化的電池模組，並以純電平台的長軸距思維，提供更為寬敞平坦的車室空間、增加空間運用的便利性，帶給駕駛與乘客更舒適的乘坐環境。

充電快速 續航力佳

採用全新開發的新一代電池模組，提升續航里程；先進的電池技術和高速充電系統，也確保您在短時間內完成充電，隨時享受長途駕馭的樂趣。

加強側樑 安全防護

為提升電池與乘員的安全防護，車身下方側樑使用熱成形超高強度鋼材，並以蜂巢式鋁擠型加固件加強防護，打造出更加堅實的防護結構，有效增強整體安全性。

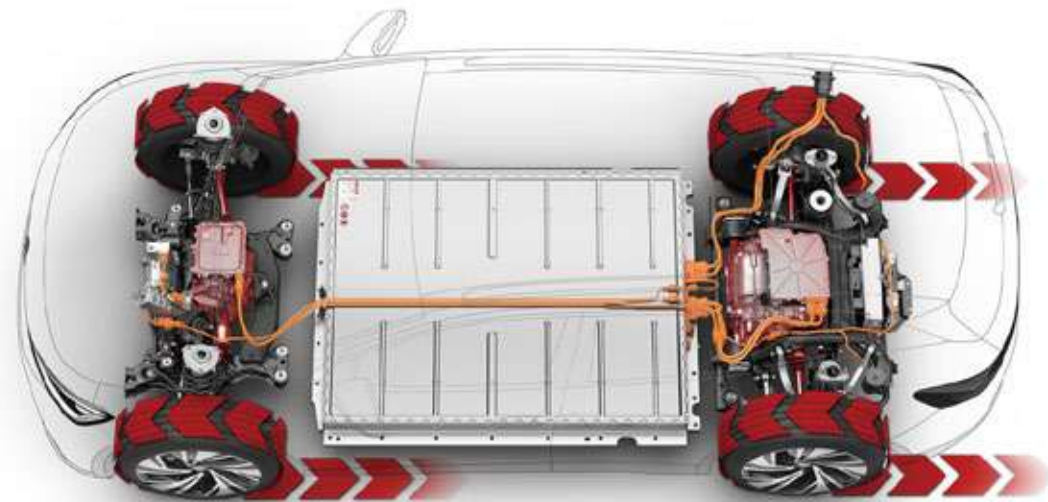

APP550 新型電能驅動系統

與德國原廠同步導入全新 APP550 新型電能驅動系統，承襲專業造車技術、歷經原廠持續優化，同時兼顧動力表現及續航里程，提供更符合期待的駕馭體驗。

強化動力輸出

透過增強的驅動馬達及更高的負載能力，提供出色的動力輸出表現，顯著提升馬力及扭力數值。無論是由靜止起步加速或是高速行駛，皆能提供更卓越的操駕體驗，帶來極致的駕馭樂趣。

提升運作效率

優化的智慧冷卻設計，確保系統維持於最佳工作溫度中進行，同時低摩擦設計更能減損不必要的消耗，進而提升約 30% 運作效能。先進的高效能量管理技術搭配優化的驅動馬達效率，動力強化的同時，也兼顧續航里程，確保駕駛長途用車的駕馭樂趣。



IQ.LIGHT 智慧燈組

IQ.LIGHT 智慧燈組包含多模式照明系統，有效提升照明精準度及駕駛安全與舒適性。車輛解鎖時頭燈會自動旋轉向上，如同睜開雙眼一般迎接駕駛，展現極具人性親和的智慧設計。





01 LED Matrix 矩陣式頭燈

多模式照明技術提供更精確的燈光分布與照明亮度，同時根據環境、車速與轉向角度智慧調整照射範圍，打造最均勻、適當的用路光型，有效提升照明精準度，安全與科技兼具。



02 DLA 動態頭燈智慧切換

於夜間行駛使用遠光燈時，能提供最佳的遮光功能，關閉部分 LED 光束照明，讓遠光燈避開其他用路人，避免造成眩光，大幅提升夜間駕駛的安全性。



03 LED 3D 幾何序列式動態尾燈 (附動態轉向指示燈)

獨特的 LED 3D 幾何序列式動態尾燈，擁有立體感十足的幾何燈組設計，搭配動態轉向指示燈，在煞車、轉向、倒車時巧妙變換燈型，不僅增加與後車的安全性，也充分營造時尚科技的動態效果，讓 ID. 的每個動作都成為路上最吸睛的焦點。

第四代 MIB 模組化資訊娛樂系統 (MIB4)

The new ID.4 & ID.5 搭載全新第四代 MIB 模組化資訊娛樂系統，升級有感的觸控大螢幕，搭配精煉俐落的全新內裝設計、客製化的座艙設定，提供更直覺且人性化的全方位操控體驗，享受專屬於您的質感駕馭氛圍，沉浸於德製純電的駕馭快感。

01 ID. Digital Cockpit 全邏輯數位化儀表

智慧整合重要車輛資訊，通過直觀的圖形介面讓駕駛輕鬆掌握行車速度、行車安全輔助等資訊。即時更新的電量顯示和行駛距離，也確保駕駛能隨時控制車輛狀態。此外，全邏輯數位儀表巧妙設置於方向機柱上，不但可以與方向盤同步精準移動與調整，也確保行車途中儀表內容隨時都能清晰呈現，帶來更加直覺且便捷的駕駛體驗。

02 Discover 12.9 吋多媒體鏡面觸控主機 (MIB4)

全新搭載 12.9 吋升級大螢幕，智能整合通訊、娛樂、駕駛輔助及座椅調整等設置。您可以客製主頁顯示內容及佈局，挑選所需資訊並設置快捷按鍵，打造專屬的顯示畫面。

03 ID.LIGHT 智能感應互動光條

於前擋風玻璃下方的 ID.LIGHT 智能感應互動光條，透過色彩與光線的精準搭配，以互動方式提供駕駛車輛的即時狀態及警示，包括啟動、煞車、上鎖及充電進度，人性化的設計猶如智慧夥伴一般，提供資訊的同時也能帶給駕駛不一樣的駕駛樂趣及體驗，讓您更期待每次出行！



03-1 啟動 / 熄火

當車輛啟動或熄火時，光條會依情境亮起，以人性化的方式迎接駕駛並進行互動，營造出智能且舒適的駕馭體驗。

03-2 上鎖 / 解鎖

當車輛成功上鎖或解鎖時，光條會依情境亮起，讓駕駛快速確認車輛上鎖狀態。

03-3 緊急煞車警示

當主動安全系統偵測到車輛有緊急煞車需求時，紅色光條會亮起，以提醒駕駛立即做出反應。

03-4 充電狀態

當車輛充電時，綠色光條會依照電力狀況呈現不同狀態，以利駕駛隨時確認充電進度。



04 車室氛圍燈 (含多重模式選擇)

車室整體環艙的 30 種顏色氛圍燈，透過各種的光線營造放鬆、沉浸等不同的感受，為夜間行駛帶來全新的駕馭氛圍。



05 Air Care Climatronic 觸控式三區電子恆溫空調

全新觸控式空調操作介面，提供更直覺化的操作，並提供智慧空調、傳統空調與淨化空氣三種模式選擇。能為駕駛、前座乘客及後座乘客提供三區溫度控制，分別各自選擇喜好的舒適溫度，讓所有乘員享受舒適自在的車室空間。



06 Area View 360 度環景顯示

透過高清攝影鏡頭，提供全方位的環景影像，實現 360 度無死角的車輛周邊監控。即時呈現車輛周圍的鳥瞰圖和周邊視圖，能輕鬆識別盲區與障礙，顯著提升停車及低速行駛的安全性，多元顯示模式也讓您能夠靈活調整視角，為每次駕馭提供無懈可擊的安全保障。



07 Harman Kardon 環繞音響系統

專門為 Volkswagen 開發設計的新型立體聲系統 Harman Kardon 環繞音響，不僅擁有 480 瓦輸出功率、10 支揚聲器、12 聲道，更具備強勁渾厚的中低音與多種音場設定，帶給乘員豪華的車內音樂饗宴，盡情享受 ID. 全方位升級的移動體驗。



08 電動按摩座椅

雙前座標配電動按摩座椅，人體工學座椅設計加上按摩及加熱功能，能有效放鬆背部肌肉，避免駕駛長時間維持同一坐姿及位置。打造舒適駕車體驗的同時，也幫助駕駛緩解疲勞感、提升行車注意力。



09 全景式玻璃車頂 (附電動遮陽簾)

全景式玻璃車頂提供絕佳的視野，並讓充沛的自然光線透射至車室，帶來愜意愉悅的明亮氛圍。為了進一步提升舒適性，更配備了電動遮陽簾，不僅有效降低車室內的高溫外，還能根據需求精確調節至理想位置，為您帶來更加宜人的乘坐體驗。



10 Easy Open / Close 電動尾門 (感應式自動開啟 / 延遲關閉)

搭配 Keyless Access 免鑰匙晶片控制系統，攜帶鑰匙接近車輛後方時，車尾感應器即可感應定位，只要將腳於後保險桿下方稍作移動感應，電動尾門即自動開啟 / 關閉。

IQ.DRIVE 智能駕駛輔助系統

一直以來 Volkswagen 堅信，安心駕乘是一切幸福的前提，也是造車者最根本的初衷，Volkswagen 讓創新科技成為所有人都能享有的權利，徹底將德製工藝，落實到眾人的生活中。



01 ACC 主動式固定車距巡航系統¹

依前方車輛調整車速，以保持您所指定的距離；若與前車縮短距離的速度太快，系統會發出警告，在緊急情況下產生足夠的煞車力，試著降低碰撞的嚴重程度，可能因此避免碰撞事故發生。

02 Front Assist 車前碰撞預警系統 (含 AEB 自動輔助緊急煞車功能)^{1/3}

當系統偵測到車輛或行人出現在前方，在距離過近且危險狀況即將發生時，系統將會施以警示聲和燈號並輕微施加煞車力道，為駕駛人做提醒，協助保護其他用路人安全，並避免其它意外發生。



03 車道維持及偏移警示系統 (含修正輔助功能)²

當車輛時速高於 65 公里 / 小時，系統可透過多功能攝影機偵測行駛車道線；如駕駛人於未打方向燈的情況下持續偏離車道，系統會透過方向盤微幅修正，輔助車輛回到車道正軌當中。但若車輛偏離角度過大，此系統的修正效果可能受限。

1. ACC 主動式固定車距巡航系統及 Front Assist 車前碰撞預警系統 (含 AEB 自動輔助緊急煞車功能)，其煞車功能有效作用之情形，限於：其他車輛位於前雷達正前方適當距離且環境狀況良好令雷達得以順利運作時。請注意，在繁忙行車、彎道、山路、隧道之一般道路、行車速度緩慢、與前方車距過短、前方障礙物為靜止狀態，或是天候易對雷達造成干擾 (如下雨、陽光過強) 等狀況下，該系統將不會發生作用。
2. 車道維持及偏移警示系統僅限於道路雙邊標線清晰，且天候、光線及環境良好的情況下，使多功能攝影機及前方雷達得以作動。請注意：在繁忙行車、山路、彎道及隧道等光線不佳或彎曲角度過大的道路時，或天候及光線對多功能攝影機或前方雷達造成干擾時，該系統可能無法作動。
3. 前方行人監控系統無法偵測到靜止或嬌小 (如孩童) 之行人。請注意，在許多狀況下，系統將不會發生作用，而容易發生意外。詳細無法發生狀況之情形，請參考前方行人監控系統功能之說明網頁。
4. 本車輛非完全自動駕駛，駕駛人仍應主動手握方向盤操作。詳細作動條件及限制請參考車主手冊。



04 Travel Assist 智慧車陣穿梭系統¹

整合 ACC 主動式固定車距巡航系統、車道維持及偏移警示系統、主動式車道修正輔助系統，在高速公路及快速道路上提供駕駛直覺便利的巡航操作。

05 車側盲點警示系統²

後方雷達若於行進間偵測有車輛進入車側視覺盲區，將於車外後視鏡顯示警示燈號；若駕駛人執意撥打方向燈欲轉換車道，警示燈號將會閃爍以提醒駕駛人留意。

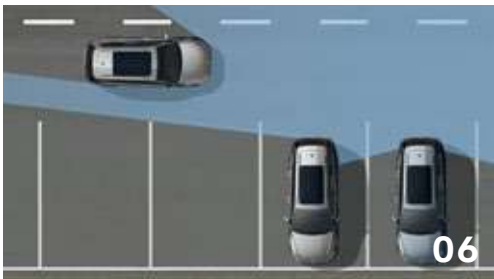

06 RTA 後方橫向車流警示系統 (含煞車輔助功能)²

當駕駛人倒車駛離停車位時，後保險桿上的雷達將會偵測後方側向來車，並於距離過近時提醒駕駛人；假設駕駛人未及時做出反應，系統將會視情況啟動煞車輔助，使意外風險降低。

1. Travel Assist 智慧車陣穿梭系統，僅限於道路雙邊標線清晰，且天候、光線及環境良好的情況下，使多功能攝影機及前方雷達得以作動。請注意：在繁忙行車、山路、彎道及隧道等光線不佳或彎曲角度過大的道路時，或天候及光線對多功能攝影機或前方雷達造成干擾時，該系統可能無法作動。
2. 車側盲點警示系統及 RTA 後方橫向車流警示系統 (含煞車輔助功能)，僅限於周圍或後方車流位於雷達可偵測範圍內，且相對車速適當的情形下，方可作動。若發生天候、其他環境因素干擾雷達作動或車速過快情況下，該系統可能無法作動。
3. 本車輛非完全自動駕駛，駕駛人仍應主動手握方向盤操作。詳細作動條件及限制請參考車主手冊。



07 Emergency Assist 緊急待援輔助系統¹

當感應器偵測到駕駛人長時間無控制車輛之行為，且對警示符號、聲音警示、短暫煞車介入皆無反應，系統將認定駕駛人失能而作動。車輛會啟動警示雙黃燈閃爍以提醒後方來車，同時煞車系統將自動介入減速直到車輛完全停止。

08 疲勞駕駛警示系統²

能自動偵測駕駛者的行駛模式，一旦判定駕駛者出現疲勞現象，系統會及時發出警示音並於儀表板上顯示咖啡杯符號，提醒駕駛者停靠休息，大幅提升長途駕駛的安全。



1. Emergency Assist 緊急待援輔助系統僅限於道路雙邊標線清晰，且天候、光線及環境良好的情況下，使多功能攝影機及前方雷達得以作動。請注意：在繁忙行車、山路、彎道及隧道等光線不佳或彎曲角度過大的道路時，或天候及光線對多功能攝影機或前方雷達造成干擾時，該系統可能無法作動。
2. 本圖僅作功能示意，實際車輛配置及細節請以實車為準。
3. 本車輛非完全自動駕駛，駕駛人仍應主動手握方向盤操作。詳細作動條件及限制請參考車主手冊。

主動式安全系統

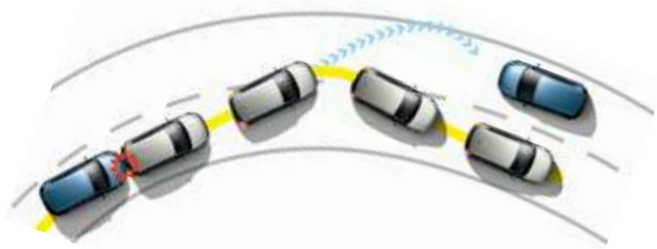

01

01 ESC 電子行車動態穩定系統

在車輛因轉向過度、轉向不足或緊急閃避障礙物等較激烈的操控下，ESC 會控制各車輪的轉速、制動時機及煞車力道，同時也會強制介入控制引擎的動力輸出，進而確保車輛的行駛穩定性，增加行車安全。

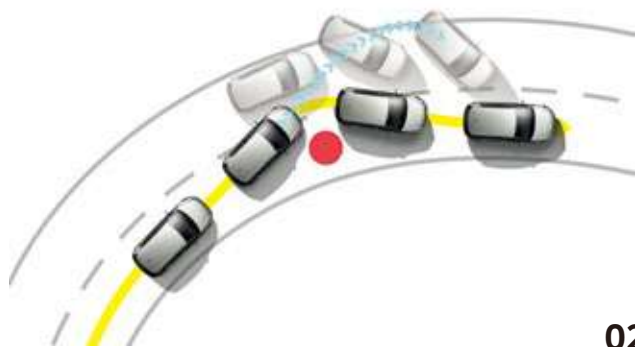

02

02 XDS+ 主動式電子限滑差速器

主動平衡控制左右驅動輪的扭力輸出，減少內側驅動輪打滑的現象，以增加行駛穩定性和操控性。

03 主動乘員防護系統

駕駛或副駕駛安全帶繫上時，安全帶會在開始行駛時根據行駛時間和車速自動緊縮安全帶。當ESC 電子行車動態穩定系統偵測到車輛駛於失控狀態時，系統將會啟動，包含收緊安全帶、關閉車窗及啟用車輛警示燈，以減少後續可能造成的風險。



03

EBD 電子式煞車力道分配系統

主動調節各車輪之煞車力道，保持制動的平穩性並縮短煞車距離。

ABS 防鎖死煞車系統

主動防止車輛在緊急煞車時，因車輛鎖死而喪失車頭轉向的能力。

ASR 循跡防滑控制系統

避免車輛在起步、再加速時驅動輪所產生的打滑現象。

被動式安全系統



01

01 全尺寸雙前座 SRS 氣囊

當車輛發生碰撞時，前座防護氣囊能夠瞬間展開形成氣墊，緩衝碰撞時產生的能量，保護前座駕乘者免受頭部及胸部的傷害。

01 雙側面 SRS 氣簾

當車輛遭受側面撞擊時，車側防護氣簾會瞬間感應碰撞並彈出，形成簾幕式保護，全面保護車內每位乘員的側向頭部安全與防止車窗玻璃的割傷。

01 雙前座 SRS 側氣囊

當車輛受到側面撞擊時，雙前座椅內置式防護氣囊會在身體與車門之間形成保護屏障。及時保護車內人員的胸部、下腰部至臀部的安全。

01 中央 SRS 氣囊

當車輛發生碰撞時，駕駛艙中央 SRS 氣囊會瞬間感應並彈出，因而在駕駛與副駕駛座之間形成一防護氣墊，以降低前座乘員因相互碰撞而可能伴隨而來的傷害，進一步提升前座乘員側向頭部防護輔助。

02 MCB 二次碰撞預煞系統

由輔助氣囊感知器確認車輛遭遇主要初次碰撞後，由 ESC 控制單元傳送訊號至四個車輪，主動將車輛減速並煞車，防止車輛再受到二次碰撞的危險。



02

ID. GTX

Volkswagen 同步引進高性能 GTX 電動車型，提供充滿操控性能的駕馭樂趣。

340 匹最大馬力、69.3kgm 最大扭力，0-100 km/h 加速僅需 5.4 秒。

搭載 GTX 專屬運動化套件 21 吋鎗黑 Narvik 鋁合金輪圈，勾勒出動感輪廓與強悍氣息，使每一動都成為眾人注目的焦點！

精準調校的動力輸出，讓車主享有極致速度與熱血激情的雙重魅力！



01 Sports Suspension 運動化懸吊系統

GTx 專屬的運動化懸吊設計降低車身重心，可大幅提升車輛動態穩定度與循跡性，讓車身無論高速行駛或是過彎，都能保持最佳狀態。精心調校的阻尼設定，讓您在不同的路況之下，都能盡情享受駕馭樂趣。



02 Progressive Steering 動態齒比轉向輔助系統

系統會依據行車狀況動態調節轉向，明顯降低方向盤轉動圈數，在變換車道、停車和轉彎時，反應更直接快速，大大提高停車便利性與過彎敏捷度。

03 4MOTION 主動式智慧型四輪驅動系統

搭配駕控模式選擇，視路況及車輛動態需要，可輕鬆駕馭各種地形，將驅動力分配至四個車輪。五種模式包括「Eco」、「Comfort」、「Sport」、「Traction」、「Individual」模式，駕駛可依照個人需求隨時切換到最適合的駕駛模式，也滿足您因應不同環境需求的高性能快感。

ID. GTX 專屬運動化套件

21吋 Narvik 鋁合金輪圈 (鎊黑)

GTX 專屬運動化觸控式方向盤

GTX 專屬跑車型座椅

GTX 專屬跑格紅色縫線及徽飾

GTX 專屬車型銘牌



車色圖

The new ID.4

3KA1 蔚海藍 (Pro S 專屬)



C2A1 星際月岩灰



2YA1 冰河白



2PA1 魅夜藍



The new ID.5

3KA1 蔚海藍 (Pro S 專屬)



C2A1 星際月岩灰



2YA1 冰河白



2PA1 魅夜藍



The new ID. GTX

P8A1 君臨紅 (GTX 專屬)



C2A1 星際月岩灰



2YA1 冰河白



2PA1 魅夜藍



輪圈



19 吋 Hamar 鋁合金輪圈
(ID.4 Pro S 專屬)



20 吋 Drammen 鋁合金輪圈
(ID.5 Pro S 專屬)



21 吋 Narvik 鋁合金輪圈
(GTX 專屬)

內裝



翡冷翠灰棕雙色內裝
(ID.4 Pro S 專屬)



銀霧灰內裝
(ID.5 Pro S 專屬)



黯夜黑內裝
(GTX 專屬)

座椅



ArtVelours 類麂皮 / 皮質座椅

原廠配件



車頂架及置物箱



車門門檻保護膜



全天候橡膠腳踏墊



旅行便利模組



後廂防水墊



後廂門檻飾板

The new ID.4 規格表 - MY2025

Issue: September 2024

車型	Pro S	GTX
車身尺寸		
長 / 寬 / 高 (mm)	4,584 / 1,852 / 1,634	4,582 / 1,852 / 1,619
軸距 (mm)	2,771	2,773
輪距前 / 後 (mm)	1,598 / 1,570	1,600 / 1,569
行李廂空間 (L)	543 / 1,575	543 / 1,575
重量 (kg) ¹	2,109	2,241
電力系統		
馬達型式	後軸同步式馬達	前軸非同步式 / 後軸同步式馬達
電池型式	鋰離子電池	
總 / 可用 電池容量 (kWh)	82 / 77	
最高可達續航里程 (WLTP) ² (km)	539	502
能源效率測試值 (公里 / kWh)	6.1	5.8
充電規格 (AC / DC)	Type 2 / CCS2	Type 2 / CCS2
最大充電功率 (AC ³ / DC) (kW)	11 / 175	11 / 175
性能		
最大馬力 (ps)	286	340
最大扭力 (kgm)	55.6	69.3
0 - 100 km / h 加速 (sec)	6.7	5.4
極速 (km / h)	180	180
系統結構		
驅動型式	後輪驅動	4MOTION Active Control 主動式智慧型四輪驅動系統
轉向系統	速度感應式電子動力輔助	Progressive Steering 動態齒比轉向輔助系統
懸吊系統	前輪：麥花臣式 + 防傾桿 後輪：獨立懸吊多連桿 + 防傾桿	前輪：麥花臣式 + 防傾桿 後輪：獨立懸吊多連桿 + 防傾桿 運動化懸吊系統 (前車身降低 15mm / 後車身降低 10mm)
最小迴轉半徑 (m)	5.1	

1. 重量標示為空車重量，係根據原廠公佈之數據資料，容許誤差值為 ±2%，實際數據請以實車為主。

2. WLTP 續航里程為實驗室測試數據。實際道路行駛里程會隨天候、路況、載重、所使用的輪胎 / 輪圈組及駕駛方式和其他非技術性因素影響。

3. 限使用 220V 以上之電壓進行 AC 慢充。

* Volkswagen 原廠保留針對上述規格修改之權利；規格若有不符，以台灣地區銷售車款為準。(適用 2024 / 27 週以後生產)

The new ID.4 配備表 - MY2025

Issue: September 2024

車型	Pro S	GTX
外觀		
輪圈尺寸	19" Hamar	21" Narvik (鎊黑)
輪胎尺寸	235 / 55 R19 (前) 255 / 50 R19 (後)	235 / 45 R21 (前) 255 / 40 R21 (後)
LED Matrix 矩陣式頭燈	●	●
LED 日間行車燈	●	●
光感應自動頭燈 (含 Coming Home 和 Leaving Home 功能)	●	●
LED 3D 幾何序列式動態尾燈 (附動態轉向指示燈)	●	●
全天候照明燈 (附角落照明功能)	●	●
雨滴及速度感應式雨刷	●	●
電動收折後視鏡 (附加熱除霧、記憶、右側倒車輔助功能)	●	●
ID. 專屬迎賓照地燈	●	●
全景式玻璃車頂 (附電動遮陽簾)	-	●
炫銀車頂行李架	●	-
湛黑車頂行李架	-	●
GTX 專屬運動化套件	-	●
內裝配備		
電子自動防眩車內後視鏡	●	●
30 色車室氛圍燈 (含多重模式選擇)	●	●
ID.LIGHT 智能感應互動光條	●	●
前後閱讀燈 / 室內燈	●	●
左右遮陽板附照明化妝鏡	●	●
12V 電源插座	●	●
多功能方向盤附加熱功能 (觸控式)	●	● (GTX 專屬)
ID. 專屬金屬踏板	●	●
運動化湛黑頂篷	●	●
座椅		
座椅材質	ArtVelours 類麂皮 / 皮質座椅	ArtVelours 類麂皮 / 皮質 GTX 專屬跑車型座椅
雙前座多向電動調整座椅附記憶、迎賓功能	●	●
雙前座 ergoActive 座椅附電動按摩功能	●	●
雙前座椅電動腰靠調整	●	●
雙前座椅加熱功能	●	●
前後座頭枕頸椎保護裝置	●	●
6 / 4 分離式後座椅	●	●
後座可折疊中央扶手 (附置杯架)	●	●

● : 標準配備 - : 無此配備

The new ID.4 配備表 - MY2025

Issue: September 2024

車型	Pro S	GTX
空調 / 多媒體影音系統		
Air Care Climatronic 觸控式三區電子恆溫空調	●	●
抗過敏原活性碳車內空氣過濾器	●	●
後座冷氣出風口含電子溫控面板	●	●
ID. Digital Cockpit 全邏輯數位化儀表	●	●
Discover 12.9 吋多媒體鏡面觸控主機 (MIB4)	●	●
App-Connect 多媒體手機鏡射 ¹	●	●
藍牙行動通訊系統 / 串流音樂播放功能 / USB 多媒體插孔 (Type-C)	●	●
手機無線充電裝置	●	●
Harman Kardon 環繞音響系統 (480W 輸出)	-	●
高傳真揚聲器	7 支	10 支
IQ.DRIVE 智能駕駛輔助系統		
Front Assist 車前碰撞預警系統 (含 AEB 自動輔助緊急煞車) ^{2/3}	●	●
前方行人監控系統 ^{2/3}	●	●
ACC 主動式固定車距巡航系統 ^{2/3}	●	●
Travel Assist 智慧車陣穿梭系統 ^{2/3}	●	●
車道維持及偏移警示系統 (含修正輔助) ⁴	●	●
車側盲點警示系統 ⁵	●	●
RTA 後方橫向車流警示系統 (含煞車輔助功能) ⁵	●	●
Emergency Assist 緊急待援輔助系統 ⁴	●	●
主動乘員防護系統	●	●
疲勞駕駛警示系統	●	●
駕駛注意力警示系統	●	●
後方輔助停車煞車功能	●	●
PDC 前後停車導引系統	●	●
Area View 360 度環景顯示	●	●
DLA 動態頭燈智慧切換	●	●
XDS+ 主動式電子限滑差速器	●	●
MCB 二次碰撞預煞系統	●	●
ABS 防鎖死煞車系統	●	●
ASR 循跡防滑控制系統	●	●
EBD 電子式煞車力道分配系統	●	●
ESC 電子行車動態穩定系統	●	●
4MOTION Active Control 主動式智慧型四輪驅動系統	-	●

●：標準配備 -：無此配備

車型	Pro S	GTX
科技 / 安全系統		
全尺寸雙前座 SRS 氣囊	●	●
駕駛艙中央 SRS 氣囊	●	●
雙前座 SRS 側氣囊	●	●
雙側面 SRS 氣囊	●	●
Keyless Access 免鑰匙晶片控制系統	●	●
晶片防盜裝置 (Immobilizer)	●	●
Anti-theft 防盜警報系統	●	●
Auto Hold 車輛靜止功能	●	●
Easy Open / Close 電動尾門 (感應式自動開啟 / 延遲關閉)	●	●
ISOFIX 兒童安全座椅裝置	●	●
TPMS 胎壓偵測警示系統	●	●
Self-Sealing 穿刺防護胎	-	●
車門防撞鋼樑	●	●
雙前座自動緊縮安全帶	●	●
前後座安全帶未繫警示	●	●
駕駛模式選擇	●	●

* Volkswagen 原廠保留針對上述配備修改之權利；規格若有不符，以台灣地區銷售車款為準。(適用 2024 / 27 週以後生產)

●：標準配備 -：無此配備

1. App-Connect 多媒體鏡射功能僅限部分相容手機使用。
2. Front Assist 車前碰撞預警系統 (含 AEB 自動輔助緊急煞車功能) / 前方行人監控系統 / ACC 主動式固定車距巡航系統以及 Travel Assist 智慧車陣穿梭系統，其煞車功能有效作用之情形，限於：其他車輛位於前雷達正前方適當距離且環境狀況良好令雷達得以順利運作時。請注意，在繁忙行車、彎道、山路、隧道之一般道路、行車速度緩慢、與前方車距過短、前方障礙物為靜止狀態，或是天候易對雷達造成干擾 (如下雨、陽光過強) 等狀況下，該系統將不會發生作用。
3. Front Assist 車前碰撞預警系統 (含 AEB 自動輔助緊急煞車功能) / 前方行人監控系統 / ACC 主動式固定車距巡航系統以及 Travel Assist 智慧車陣穿梭系統無法偵測到靜止或嬌小 (如孩童) 之行人。請注意，在許多狀況下，系統將不會發生作用，而容易發生意外。詳細無法發生狀況之情形，請參考前方行人監控系統功能之說明網頁。
4. 車道維持及偏移警示系統 / Emergency Assist 緊急待援輔助系統，僅限於道路雙邊標線清晰，且天候、光線及環境良好的情況下，使多功能攝影機及前方雷達得以作動。請注意：在繁忙行車、山路、彎道及隧道等光線不佳或彎曲角度過大的道路時，或天候及光線對多功能攝影機或前方雷達造成干擾時，該系統可能無法作動。
5. 車側盲點警示系統 / RTA 後方橫向車流警示系統 (含煞車輔助功能)，僅限於周圍或後方車流位於雷達可偵測範圍內，且相對車速適當的情形下，方可作動。若發生天候、其他環境因素干擾雷達作動或車速過快情況下，該系統可能無法作動。
6. 請注意：以上系統均僅係輔助功能，故駕駛行車時應隨時注意道路及車輛周邊狀況，以避免意外發生，不能因受該系統輔助而減低其注意力。敬請詳閱車主手冊及系統介紹網頁，以確實瞭解該系統之詳細使用方式、限制及規範。

The new ID.5 規格表 - MY2025

Issue: September 2024

車型	Pro S	GTX
車身尺寸		
長 / 寬 / 高 (mm)	4,599 / 1,852 / 1,618	4,582 / 1,852 / 1,601
軸距 (mm)	2,771	2,772
輪距前 / 後 (mm)	1,598 / 1,569	1,600 / 1,569
行李廂空間 (L)	549 / 1,561	549 / 1,561
重量 (kg) ¹	2,141	2,240
電力系統		
馬達型式	後軸同步式馬達	前軸非同步式 / 後軸同步式馬達
電池型式	鋰離子電池	
總 / 可用 電池容量 (kWh)	82 / 77	84 / 79
最高可達續航里程 (WLTP) ² (km)	569	510
能源效率測試值 (公里 / kWh)	6.7	5.8
充電規格 (AC / DC)	Type 2 / CCS2	Type 2 / CCS2
最大充電功率 (AC ³ / DC) (kW)	11 / 135	11 / 185
性能		
最大馬力 (ps)	286	340
最大扭力 (kgm)	55.6	69.3
0 - 100 km / h 加速 (sec)	6.7	5.4
極速 (km / h)	180	180
系統結構		
驅動型式	後輪驅動	4MOTION Active Control 主動式智慧型四輪驅動系統
轉向系統	速度感應式電子動力輔助	Progressive Steering 動態齒比轉向輔助系統
懸吊系統	前輪：麥花臣式 + 防傾桿 後輪：獨立懸吊多連桿 + 防傾桿	前輪：麥花臣式 + 防傾桿 後輪：獨立懸吊多連桿 + 防傾桿 運動化懸吊系統 (前車身降低 15mm / 後車身降低 10mm)
最小迴轉半徑 (m)	5.1	

1. 重量標示為空車重量，係根據原廠公佈之數據資料，容許誤差值為 ±2%，實際數據請以實車為主。

2. WLTP 續航里程為實驗室測試數據。實際道路行駛里程會隨天候、路況、載重、所使用的輪胎 / 輪圈組及駕駛方式和其他非技術性因素影響。

3. 限使用 220V 以上之電壓進行 AC 慢充。

* Volkswagen 原廠保留針對上述規格修改之權利；規格若有不符，以台灣地區銷售車款為準。(適用 2024 / 27 週以後生產)

The new ID.5 配備表 - MY2025

Issue: September 2024

車型	Pro S	GTX
外觀		
輪圈尺寸	20" Drammen	21" Narvik (鎊黑)
輪胎尺寸	235 / 50 R20 (前) 255 / 45 R20 (後)	235 / 45 R21 (前) 255 / 40 R21 (後)
LED Matrix 矩陣式頭燈	●	●
LED 日間行車燈	●	●
光感應自動頭燈 (含 Coming Home 和 Leaving Home 功能)	●	●
LED 3D 幾何序列式動態尾燈 (附動態轉向指示燈)	●	●
全天候照明燈 (附角落照明功能)	●	●
雨滴及速度感應式雨刷	●	●
電動收折後視鏡 (附加熱除霧、記憶、右側倒車輔助功能)	●	●
ID. 專屬迎賓照地燈	●	●
全景式玻璃車頂 (附電動遮陽簾)	●	●
GTX 專屬運動化套件	-	●
內裝配備		
電子自動防眩車內後視鏡	●	●
30 色車室氛圍燈 (含多重模式選擇)	●	●
ID.LIGHT 智能感應互動光條	●	●
前後閱讀燈 / 室內燈	●	●
左右遮陽板附照明化妝鏡	●	●
12V 電源插座	●	●
多功能方向盤附加熱功能 (觸控式)	●	● (GTX 專屬)
ID. 專屬金屬踏板	●	●
運動化混黑頂篷	●	●
座椅		
座椅材質	ArtVelours 類麂皮 / 皮質座椅 跑車型座椅	ArtVelours 類麂皮 / 皮質 GTX 專屬跑車型座椅
雙前座多向電動調整座椅附記憶、迎賓功能	●	●
雙前座 ergoActive 座椅附電動按摩功能	●	●
雙前座椅電動腰靠調整	●	●
雙前座椅加熱功能	●	●
前後座頭枕頸椎保護裝置	●	●
6 / 4 分離式後座椅	●	●
後座可折疊中央扶手 (附置杯架)	●	●

● : 標準配備 - : 無此配備

The new ID.5 配備表 - MY2025

Issue: September 2024

車型	Pro S	GTX
空調 / 多媒體影音系統		
Air Care Climatronic 觸控式三區電子恆溫空調	●	●
抗過敏原活性碳車內空氣過濾器	●	●
後座冷氣出風口含電子溫控面板	●	●
ID. Digital Cockpit 全邏輯數位化儀表	●	●
Discover 12.9 吋多媒體鏡面觸控主機 (MIB4)	●	●
App-Connect 多媒體手機鏡射 ¹	●	●
藍牙行動通訊系統 / 串流音樂播放功能 / USB 多媒體插孔 (Type-C)	●	●
手機無線充電裝置	●	●
Harman Kardon 環繞音響系統 (480W 輸出)	●	●
高傳真揚聲器	10 支	10 支
IQ.DRIVE 智能駕駛輔助系統		
Front Assist 車前碰撞預警系統 (含 AEB 自動輔助緊急煞車) ^{2/3}	●	●
前方行人監控系統 ^{2/3}	●	●
ACC 主動式固定車距巡航系統 ^{2/3}	●	●
Travel Assist 智慧車陣穿梭系統 ^{2/3}	●	●
車道維持及偏移警示系統 (含修正輔助) ⁴	●	●
車側盲點警示系統 ⁵	●	●
RTA 後方橫向車流警示系統 (含煞車輔助功能) ⁵	●	●
Emergency Assist 緊急待援輔助系統 ⁴	●	●
主動乘員防護系統	●	●
疲勞駕駛警示系統	●	●
駕駛注意力警示系統	●	●
後方輔助停車煞車功能	●	●
PDC 前後停車導引系統	●	●
Area View 360 度環景顯示	●	●
DLA 動態頭燈智慧切換	●	●
XDS+ 主動式電子限滑差速器	●	●
MCB 二次碰撞預煞系統	●	●
ABS 防鎖死煞車系統	●	●
ASR 循跡防滑控制系統	●	●
EBD 電子式煞車力道分配系統	●	●
ESC 電子行車動態穩定系統	●	●
4MOTION Active Control 主動式智慧型四輪驅動系統	-	●

●：標準配備 -：無此配備

車型	Pro S	GTX
科技 / 安全系統		
全尺寸雙前座 SRS 氣囊	●	●
駕駛艙中央 SRS 氣囊	●	●
雙前座 SRS 側氣囊	●	●
雙側面 SRS 氣囊	●	●
Keyless Access 免鑰匙晶片控制系統	●	●
晶片防盜裝置 (Immobilizer)	●	●
Anti-theft 防盜警報系統	●	●
Auto Hold 車輛靜止功能	●	●
Easy Open / Close 電動尾門 (感應式自動開啟 / 延遲關閉)	●	●
ISOFIX 兒童安全座椅裝置	●	●
TPMS 胎壓偵測警示系統	●	●
Self-Sealing 穿刺防護胎	●	●
車門防撞鋼樑	●	●
雙前座自動緊縮安全帶	●	●
前後座安全帶未繫警示	●	●
駕駛模式選擇	●	●

* Volkswagen 原廠保留針對上述配備修改之權利；規格若有不符，以台灣地區銷售車款為準。(適用 2024 / 27 週以後生產)

●：標準配備 -：無此配備

1. App-Connect 多媒體鏡射功能僅限部分相容手機使用。
2. Front Assist 車前碰撞預警系統 (含 AEB 自動輔助緊急煞車功能) / 前方行人監控系統 / ACC 主動式固定車距巡航系統以及 Travel Assist 智慧車陣穿梭系統，其煞車功能有效作用之情形，限於：其他車輛位於前雷達正前方適當距離且環境狀況良好令雷達得以順利運作時。請注意，在繁忙行車、彎道、山路、隧道之一般道路、行車速度緩慢、與前方車距過短、前方障礙物為靜止狀態，或是天候易對雷達造成干擾 (如下雨、陽光過強) 等狀況下，該系統將不會發生作用。
3. Front Assist 車前碰撞預警系統 (含 AEB 自動輔助緊急煞車功能) / 前方行人監控系統 / ACC 主動式固定車距巡航系統以及 Travel Assist 智慧車陣穿梭系統無法偵測到靜止或嬌小 (如孩童) 之行人。請注意，在許多狀況下，系統將不會發生作用，而容易發生意外。詳細無法發生狀況之情形，請參考前方行人監控系統功能之說明網頁。
4. 車道維持及偏移警示系統 / Emergency Assist 緊急待援輔助系統，僅限於道路雙邊標線清晰，且天候、光線及環境良好的情況下，使多功能攝影機及前方雷達得以作動。請注意：在繁忙行車、山路、彎道及隧道等光線不佳或彎曲角度過大的道路時，或天候及光線對多功能攝影機或前方雷達造成干擾時，該系統可能無法作動。
5. 車側盲點警示系統 / RTA 後方橫向車流警示系統 (含煞車輔助功能)，僅限於周圍或後方車流位於雷達可偵測範圍內，且相對車速適當的情形下，方可作動。若發生天候、其他環境因素干擾雷達作動或車速過快情況下，該系統可能無法作動。
6. 請注意：以上系統均僅係輔助功能，故駕駛行車時應隨時注意道路及車輛周邊狀況，以避免意外發生，不能因受該系統輔助而減低其注意力。敬請詳閱車主手冊及系統介紹網頁，以確實瞭解該系統之詳細使用方式、限制及規範。

The new ID.4 & ID.5

Subject to change without notice

Issue : September 2024

Website : www.volkswagen.com.tw



專人聯繫賞車

預約賞車 點擊連結或掃描 QR Code

